



MODÈLE 470



Table des matières

| | | | |
|--|----|--|----|
| Introduction | 1 | numéro sous une touche af- ficheur..... | 14 |
| Panne de courant..... | 1 | Recherche d'une entrée dans le répertoire de numéros | |
| Déballage..... | 1 | abrévés..... | 14 |
| Caractéristiques et fonctions de base | 2 | Modification d'une entrée du répertoire de numéros | |
| Installation | 4 | abrévés..... | 15 |
| Messages à l'afficheur | 6 | Modification d'une touche Comp Abrég sur l'afficheur | 15 |
| Touches afficheur | 6 | Suppression d'une touche Comp Abrég..... | 15 |
| Messages guides | 6 | Suppression seulement d'une tou- che Comp Abrég | 15 |
| Fonctions évoluées | 7 | Suppression totale de l'entrée du téléphone..... | 15 |
| Vérification de numéro | 7 | Verrouillage de la touche Comp Abrég..... | 15 |
| Composition mains libres..... | 7 | Déverrouillage de la touche Comp Abrég et du répertoire de | |
| Chronométrage d'un appel | 7 | numéros abrégés | 16 |
| Touche Liaison..... | 7 | Composition à l'aide d'une touche Comp Abrég | 16 |
| Entrée en tiers..... | 7 | Déplacement d'une entrée de composition abrégée sous une | |
| Liste des numéros de recomposi- tion | 7 | touche libre différente..... | 17 |
| Voyants d'état | 8 | Programmation d'une touche af- ficheur d'activation de voyant de fonction..... | 18 |
| Voyant du téléphone | 8 | Liste des demandeurs | 19 |
| Garde | 8 | Consultation de la liste | 19 |
| Réglage du volume | 8 | Établissement d'un appel | 19 |
| Personnalisation | 9 | Copie d'une entrée dans le répertoire | 19 |
| Programmation des options | 9 | Modification d'un numéro avant sa composition | 19 |
| Répertoire | 11 | Suppression d'une entrée | 19 |
| Enregistrement d'un nom et d'un numéro | 11 | Suppression de toutes les entrées | 19 |
| Saisie des lettres et caractères spéciaux | 11 | Fonctionnement du casque téléphonique/Port de données. | 20 |
| Recherche d'une entrée..... | 12 | Icônes | 21 |
| Modification d'une entrée..... | 12 | Dépannage | 22 |
| Copie à partir de la liste des demandeurs, de la liste des numéros de recomposition ou de l'afficheur | 12 | Garantie limitée | 24 |
| Établissement d'un appel..... | 12 | | |
| Suppression d'une entrée | 12 | | |
| Suppression de toutes les en- trées..... | 12 | | |
| Verrouillage du répertoire | 13 | | |
| Pour déverrouiller le répertoire . | 13 | | |
| Mémoire de touche afficheur | 14 | | |
| Enregistrement d'un nom et d'un | | | |

Introduction

Nous sommes heureux de vous présenter le modèle 470. Ce téléphone offre une foule de fonctions évoluées qui font gagner du temps, notamment:

- un vaste afficheur à huit lignes
- l'accès aux services réseau
- un haut-parleur pour les communications mains libres
- une prise pour le raccord d'un casque téléphonique

Consultez le présent guide pour en savoir davantage sur les fonctions.

Panne de courant

En cas de panne de courant, le modèle 470 assure un service téléphonique de base – seuls le clavier, la sonnerie et le combiné continuent de fonctionner normalement.

Si vous êtes au téléphone au moment où survient une panne de courant, l'appel ne sera pas coupé si vous utilisez le combiné. Les appels en mode mains libres sont libérés. L'afficheur ne fonctionne pas s'il n'y a pas de courant.

Déballage

Vérifiez si vous avez tous les éléments suivants. S'il manque des éléments, communiquez avec le détaillant.

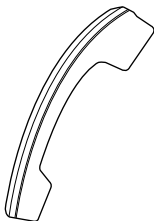

combiné

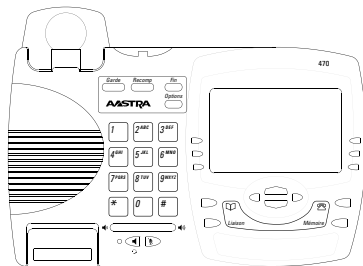

téléphone



cordon de combiné

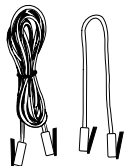

2 cordons de raccordement

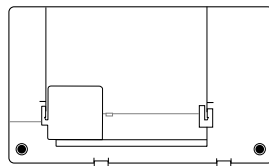

support



étiquette et protecteur

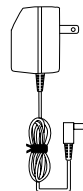







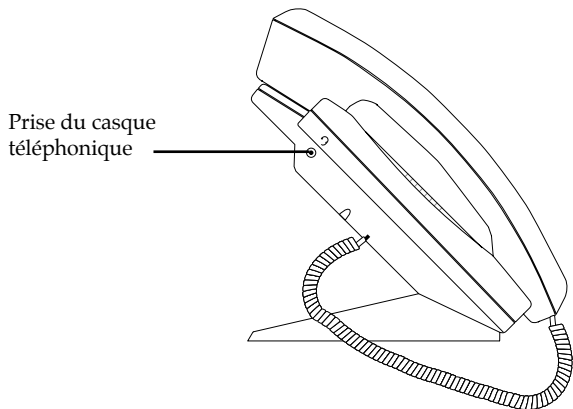
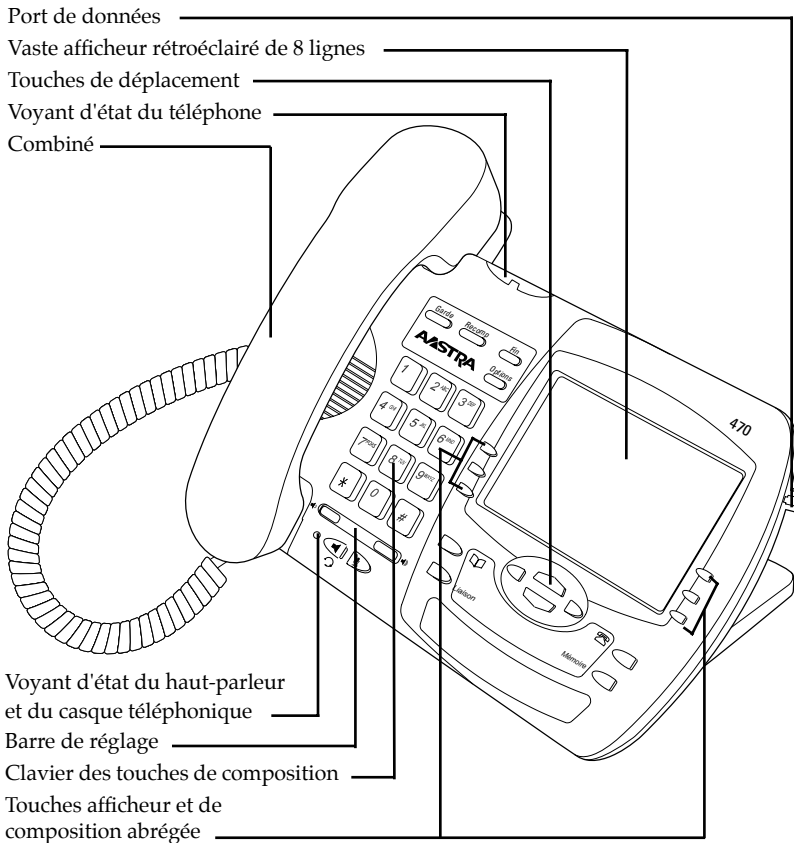









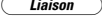

adaptateur

L'adaptateur d'alimentation présente une capacité nominale de 16 V c.a., 250 mA. Consultez la feuille sur la réglementation pour connaître les directives de sécurité concernant l'utilisation de l'adaptateur d'alimentation et du téléphone.

Caractéristiques et fonctions de base

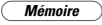

| Touches | Description |
|---|--|
|  | Permet de mettre un appel en garde, que vous utilisiez le mode mains libres, le casque téléphonique ou le combiné. Permet aussi d'ajouter une pause lorsqu'en mode de vérification ou d'enregistrement d'un numéro. Consultez la section " Garde " pour obtenir de plus amples renseignements. |
|  | Permet d'accéder à la liste des numéros de recomposition qui contient les cinq derniers numéros composés. Consultez la section " Liste des numéros de recomposition " pour obtenir de plus amples renseignements. |
|  | Permet de mettre fin à l'appel en cours. Vous pouvez aussi appuyer sur  pour fermer le répertoire ou la liste des demandeurs, mais s'il y a un appel en cours, celui-ci sera libéré. Pour libérer un appel en garde, il faut d'abord reprendre l'appel, puis appuyer sur  . |
|  | La liste des options vous offre neuf options pour personnaliser le téléphone. Consultez la section " Personnalisation " pour obtenir de plus amples renseignements. |
|  | Permet de régler le volume d'écoute au combiné, ainsi que le volume du casque téléphonique, du haut-parleur et de la sonnerie. Consultez la section " Réglage du volume " pour obtenir de plus amples renseignements. |
|  | Permet d'activer le mode mains libres afin que vous puissiez converser sans recourir au combiné. Lorsque vous sélectionnez le mode audio, cette touche vous permet de commuter entre le casque téléphonique et le mains libres. Consultez la section " Composition mains libres " et " Personnalisation " pour obtenir de plus amples renseignements. |
|  | Permet d'activer le mode discrétion pour l'appel en cours, que vous utilisiez le mode mains libres, le casque téléphonique ou le combiné. Le message " Microphone coupé " s'affiche. Lorsque le mains libres et le casque téléphonique sont en mode discrétion, le voyant d'état clignote. Pour désactiver le mode discrétion, appuyez sur  de nouveau. |
|  | Permet d'ouvrir le répertoire dans lequel 50 entrées peuvent être consignées par ordre alphabétique. Consultez la section " Répertoire " pour obtenir de plus amples renseignements. |
|  | La touche  permet d'accéder aux services offerts par abonnement, tels que l'appel en attente et la conférence à trois. |
|  | Les touches  et  permettent de changer de page lorsque vous utilisez les services réseau et de faire défiler les choix de menu, comme ceux de la liste des options. Lorsque vous entrez ou modifiez des entrées à l'afficheur, vous pouvez appuyer sur  , pour effacer un caractère ou un chiffre, et sur  , pour ajouter un espace. |
|  | Permet d'accéder à la liste des demandeurs dans laquelle peuvent être consignées les données des 50 derniers appels. Consultez la section " Listes de demandeurs " pour obtenir de plus amples renseignements. |
|  | Permet de mémoriser des noms et des numéros dans le répertoire ou sous une touche afficheur. |

Installation



Le modèle 470 peut être installé sur une table ou au mur. Vous devez être abonné au service d'affichage d'appel en attente et au service d'identification du demandeur pour utiliser ces fonctions. Communiquez avec votre compagnie de téléphone pour obtenir plus de renseignements.

1. Branchez le cordon du combiné

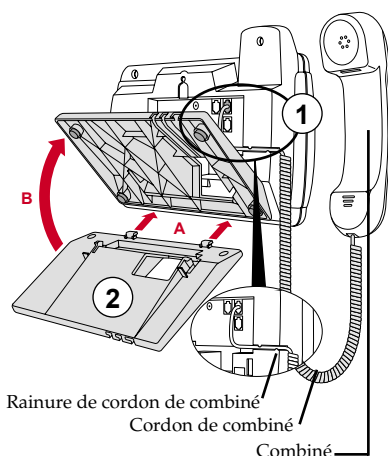

Placez le téléphone à l'envers et repérez la prise . Insérez une extrémité du cordon dans cette prise. Vous entendrez alors un dé clic. Acheminez ensuite le cordon du combiné dans la rainure, comme dans l'illustration ci-dessous. Branchez l'autre extrémité du cordon sur le combiné.



2. Fixez le support

Si vous installez le téléphone au mur, passez à l'étape suivante. Si vous l'installez sur une table, fixez le support au téléphone en insérant les pattes du support (▼) dans les ouvertures situées à la base du téléphone (A). Pour installer le téléphone en position élevée, utilisez les ouvertures identifiées par . Pour l'installer en position abaissée, utilisez les ouvertures identifiées par . Appuyez ensuite fermement sur le support jusqu'à ce qu'un dé clic se fasse entendre (B).

3. Branchez les cordons

Si vous installez le téléphone sur une table, acheminez d'abord le cordon de raccordement et le cordon d'alimentation par l'ouverture du support. Insérez le cordon de raccordement dans la prise  située à l'arrière de l'appareil. Un dé clic se fera entendre. Insérez ensuite le cordon d'alimentation dans la prise .

4. Enfoncez les cordons dans les rainures

Enfoncez les cordons dans les rainures prévues à cette fin sous le support, afin que l'appareil puisse reposer bien à plat sur la table.

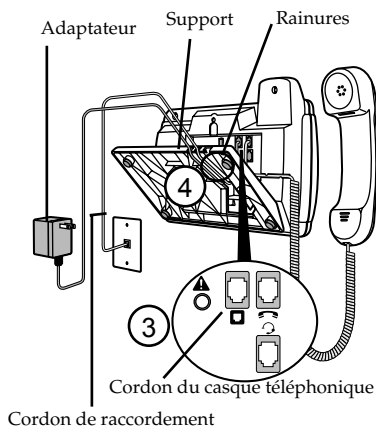

5. Mettez le téléphone en place

Si vous installez le téléphone sur une table: Retournez simplement l'appareil de manière qu'il repose sur le support. Branchez le cordon de raccordement sur une prise téléphonique et l'adaptateur d'alimentation sur une prise de courant.

6. Fixez l'appareil au mur

Si vous installez le téléphone au mur: Branchez le cordon de raccordement sur la prise murale (A). Enroulez-le ensuite dans l'espace prévu à l'arrière du téléphone (B). Tenez le téléphone de manière que les ergots de la plaque de montage mural (C) soient alignés avec les

ouvertures de la base du téléphone, comme dans l'illustration ci-contre. Appuyez le téléphone sur la plaque et faites-le glisser vers le bas jusqu'à ce qu'il soit fixé (D). Branchez l'adaptateur d'alimentation sur une prise de courant (E).

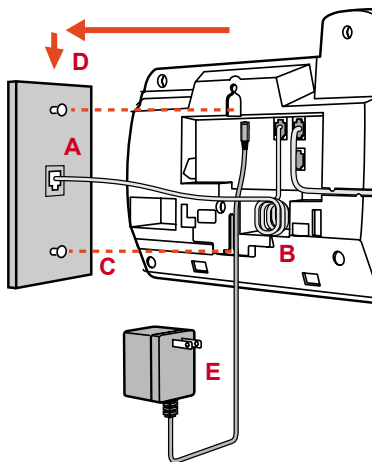

Remarque: Pour l'installation au mur, vous devrez peut-être vous procurer un cordon de raccordement plus court chez votre détaillant.

7. Installez l'étiquette

Après avoir inscrit votre numéro de téléphone sur l'étiquette, glissez-la dans le logement prévu à cette fin, sous le combiné. Installez ensuite le protecteur par-dessus en le courbant légèrement.

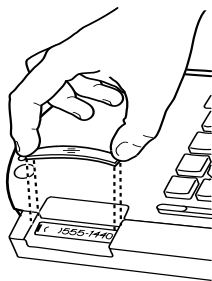

8. Installez la grille (Si applicable)

Installez la grille à l'endroit prévu au-dessus du clavier. Pour ce faire, glissez l'onglet du côté gauche de la grille dans l'ouverture et appuyez ensuite sur le côté droit de la grille pour la fixer en place.

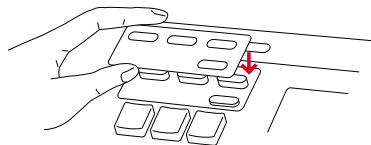

9. Personnalisez votre téléphone

Reportez-vous à la section "Personnalisation" pour personnaliser votre modèle 470.

10. Sélection de la langue d'affichage

Les touches, les touches afficheur et les messages guides du téléphone 470 peuvent être affichés en français, en anglais ou en espagnol.

Sélection de la langue

1. Programmez l'option «Langue» en sélectionnant la langue que vous désirez (voir la section Personnalisation).
2. Installez l'étiquette autocollante correspondant à la langue choisie.
 - Retirez de la zone ci-dessous l'étiquette autocollante que vous désirez utiliser.
 - Apposez-la au-dessus de la plaque où se trouve les quatre touches de fonction situées du côté droit du téléphone.
 - Si l'étiquette n'est pas bien alignée, décollez-la doucement et réappliquez-la.

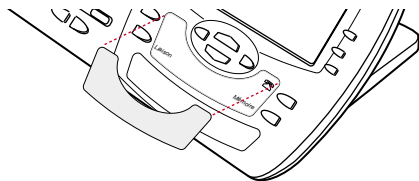

Messages à l'afficheur

Touches afficheur

Le modèle 470 comprend des touches afficheur qui vous permettent d'exécuter des commandes.

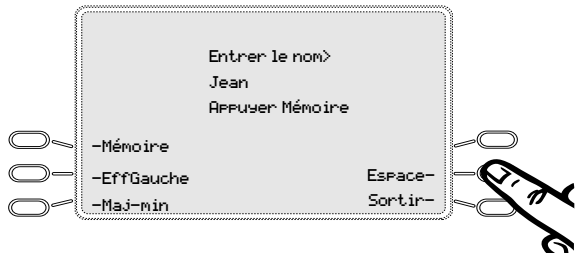

Chaque commande est associée à une touche adjacente. Dans l'exemple ci-contre, l'utilisateur sélectionne **Espace** pour insérer un espace. Les commandes affichées varient selon le contexte d'utilisation.



Messages guides

L'afficheur donne des renseignements utiles. Si vous n'êtes pas certain de la signification

d'un message, consultez la liste ci-dessous ou la section "Dépannage".



| Message affiché | Explication |
|-------------------------------------|--|
| Appel en garde | Un appel est en garde. Pour le reprendre, appuyez sur  ou sur la touche Mains libres-Discretion. |
| Entrée en tiers | Le cordon de raccordement () est mal branché. |
| Répertoire saturé | La limite de 50 entrées est atteinte. Avant d'ajouter des entrées, vous devez en supprimer. |
| Répertoire bloqué | Le répertoire est verrouillé. Il est impossible d'ajouter, de modifier ou de supprimer des entrées. Voir la section "Répertoire". |
| Message en att. | Vous avez de nouveaux messages dans votre boîte vocale*. |
| Nom confidentiel ou No confidentiel | Le demandeur a exigé que son nom ou numéro de téléphone ne soit pas affiché. |
| Sonnerie coupée | La sonnerie ne se fait pas entendre pour les appels entrants. Pour activer la sonnerie, appuyez sur le côté droit de la touche  . |
| Nom inconnu ou No inconnu | La compagnie de téléphone n'est pas en mesure de transmettre le nom ou le numéro du demandeur. |
| XX nouv appels | XX nouveaux appels ont été ajoutés à la liste des demandeurs depuis la dernière vérification. |
| XX remplacements | XX entrées de la liste des demandeurs ont été remplacées. |

* Vous devez être abonné au service d'indication visuelle de message en attente pour utiliser cette fonction. Communiquez avec votre compagnie de téléphone pour obtenir plus de renseignements.

Fonctions évoluées

Vérification de numéro





La vérification de numéro permet de voir le numéro avant qu'il ne soit composé. Il suffit d'entrer le numéro au clavier avant de décrocher.



Appuyez sur **EffGauche** ou  pour corriger les erreurs. Pour composer le numéro, décrochez le combiné, appuyez sur **Composer** ou sur .

Remarque: Ce mode de composition n'est pas disponible si vous choisissez le mode **ClavInteractif**. Consultez la section "**Personnalisation**" pour obtenir de plus amples renseignements.

Composition mains libres

En mode mains libres, vous pouvez converser sans utiliser le combiné.

Pour faire un appel, entrez un numéro, puis appuyez sur  ou sur **Composer**. Pour prendre un appel, appuyez sur . Pour utiliser en alternance le mode mains libres et le combiné, lorsque celui-ci est décroché, appuyez sur . Lorsque le combiné est raccroché, vous pouvez libérer un appel en appuyant sur .

Lorsque le mode mains libres est activé, le voyant correspondant est allumé. Vous pouvez alors fermer le microphone en appuyant sur . Le voyant se met à clignoter. Vous entendez votre interlocuteur, mais celui-ci ne peut vous entendre. Pour utiliser en alternance le mode mains libres et le mode discrétion, réappuyez sur .

Remarque: Le fonctionnement de la touche mains libres sera modifié ou désactivé, lorsque vous sélectionnez un différent mode audio. Consultez la section "**Personnalisation**" pour obtenir de plus amples renseignements.

Chronométrage d'un appel

Le téléphone 470 affiche automatiquement un chronomètre cinq seconde après que vous ayez décroché le combiné ou appuyé sur . Il se met immédiatement en marche lorsque vous prenez un appel.

Touche Liaison

Cette touche afficheur permet d'accéder aux services offerts par abonnement, tels que l'appel en attente et la conférence à trois. Les services offerts varient selon les régions. Communiquez avec votre compagnie de téléphone pour vous renseigner sur ces services. Le cas échéant, vous pouvez utiliser la touche **Liaison** au lieu du crochet commutateur.





Entrée en tiers

Le message **Entrée en tiers** s'affiche lorsque quelqu'un décroche le combiné d'un autre téléphone raccordé à la même ligne. Le voyant du téléphone s'allume alors en feu fixe. Le message s'affiche aussi lorsque l'appareil n'est pas bien relié à la prise téléphonique.

Liste des numéros de recomposition

Cette liste consigne les dix derniers numéros composés.

ÉTABLISSEMENT d'un appel

1. Appuyez sur  pour consulter la liste.
2. Appuyez sur  ou  pour repérer le numéro à composer.
3. Pour composer le numéro, appuyez, le cas échéant, sur **Composer** ou sur  ou décrochez le combiné.

SUPPRESSION de la liste

1. Appuyez sur  pour faire afficher la liste.

2. Appuyez sur **SUPPR**Liste.
3. Appuyez ensuite sur **SUPPR**imer pour confirmer.

Voyants d'état

Voyant du mains libres/casque téléphonique

- Le voyant est allumé : vous traitez un appel en mode mains libres.
- Le voyant clignote lentement : vous traitez un appel en mode casque téléphonique. Consultez la section "**Personnalisation**" pour obtenir de plus amples renseignements.
- Le voyant clignote et l'afficheur indique **MICROPHONE COUPÉ** : vous utilisez le mode discrétion. Appuyez sur  pour ouvrir le microphone.



Voyant du téléphone

- Le voyant clignote et l'afficheur indique **APPEL EN GARDE** : vous avez mis un appel en garde. Appuyez sur  ou décrochez le combiné pour reprendre l'appel.
- Le voyant clignote et l'afficheur indique **MESSAGE EN ATT** : vous avez un message en attente†.
- Le voyant clignote rapidement et la sonnerie se fait entendre : vous recevez un appel.
- Le voyant est allumé et l'afficheur indique **Entrée en tiers** : la ligne est utilisée par un autre téléphone. Ce message s'affiche également lorsque l'appareil n'est pas bien raccordé à la prise téléphonique.

Garde

Permet de mettre un appel en garde, que vous utilisiez le mode mains libres ou le combiné.

- Vous pouvez raccrocher le combiné sans perdre l'appel.
- Le message **APPEL EN GARDE** s'affiche.

- Le voyant du téléphone clignote.
- Pour reprendre l'appel, décrochez le combiné ou appuyez sur  de nouveau. S'il s'agit d'un appel en mode mains libre ou casque téléphonique, vous pouvez aussi appuyer sur /.



Remarque: Si un appel est mis en garde pendant plus de 15 minutes et que le combiné est raccroché, l'appel est libéré après ce délai. Si le combiné est décroché, le demandeur revient alors en ligne et peut vous entendre.

Réglage du volume

Permet de régler le volume d'écoute au combiné, au casque téléphonique, ainsi que le volume du haut-parleur et de la sonnerie.

- Pour régler le volume de la sonnerie, appuyez sur la barre de réglage du volume sans décrocher le combiné lorsqu'il n'y a aucun appel en cours. Il y a huit réglages possibles – l'afficheur indique le réglage choisi.
- Pour régler le volume d'écoute au combiné et au casque téléphonique, appuyez sur la barre de réglage du volume pendant un appel. Le volume d'écoute au combiné et au casque revient au niveau normal lorsque vous raccrochez.

Remarque: Le volume d'écoute au combiné et au casque revient toujours à un niveau moyen lorsque raccrochez.

- Pour régler le volume du haut-parleur, appuyez sur la barre de réglage du volume lorsque le mode mains libres est activé (appuyez sur /). Le volume du haut-parleur demeure au niveau choisi jusqu'à ce qu'il soit réglé de nouveau.



† Vous devez être abonné au service d'indication visuelle de message en attente pour utiliser cette fonction. Communiquez avec votre compagnie de téléphone pour obtenir plus de renseignements.

Personnalisation

Le téléphone offre neuf options de configuration auxquelles vous pouvez accéder en appuyant sur

 Options

Programmation des options

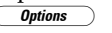
1. Appuyez sur  pour accéder à la liste des options.
2. Appuyez sur  ou  pour faire défiler la liste.
3. Appuyez sur **Afficher** pour programmer une option.
4. Appuyez sur les touches afficheur appropriées pour modifier l'option sélectionnée.
5. Appuyez sur **Sortir** pour sortir de l'option ou sur  pour quitter la liste des options.

Voici les neuf options programmables pour le modèle 470:

1. **Langue** – Permet de sélectionner une langue d'affichage pour les messages guides présentés à l'afficheur (anglais, français ou espagnol).
 2. **Heure et date** – Permet de changer l'heure et la date à l'afficheur. Il suffit d'appuyer sur la touche afficheur appropriée.
- Remarque:** Le réglage de l'heure et de la date se fait automatiquement à la réception du premier appel auquel s'applique le service d'identification du demandeur[†].
3. **Sélect sonn** – Appuyez sur **Modifier** pour choisir l'un des quatre types de sonnerie.
 4. **Effacer mess** – Il arrive parfois que l'indication **Message en att** s'affiche et que le voyant du téléphone clignote même si aucun nouveau message n'a été enregistré par le service de messagerie vocale[†]. Cette option permet de sélectionner

Effacer qui effacera l'indication et désactivera le voyant. Le voyant se remettra à clignoter lorsque vous recevrez de nouveaux messages.

5. **Indicatif rég** – Cette option est utile lorsqu'un numéro local ne peut être composé avec un indicatif régional. Dans la liste des demandeurs, les appels reçus sont implicitement consignés avec les indicatifs régionaux. Avec cette option, vous pouvez programmer trois indicatifs régionaux qui seront supprimés des données d'appel de la liste des demandeurs. Appuyez sur **Modifier** pour entrer un indicatif régional.

6. **Régl intensité** – Appuyez sur **Modifier** pour avoir une idée des huit réglages lumineux de l'afficheur, du contraste le plus pâle au contraste le plus prononcé.





7. **Nos sécurité** – Permet de programmer des numéros de sécurité qui assurent la confidentialité des numéros composés. Lorsque vous programmé un numéro de sécurité à l'aide de cette option, votre téléphone n'affiche ni enregistre les chiffres composés après ce numéros de sécurité. Les numéros qui suivent le numéros de sécurité sont remplacés par le symbole * et ne sont pas enregistrés dans la liste de recomposition. Appuyer sur **Modifier** pour entrer vos numéros de sécurité.

8. **ClavInteractif** – Permet de sélectionner le mode de clavier. Appuyez sur **Modifier** pour activez ou désactivez le mode clavier interactif. Lorsque le mode clavier interactif est désactivé, le téléphone est en mode vérification du numéro. Après avoir composé le numéro, vous devez décrocher le combiné ou appuyer sur la touche .

9. Sélection audio – Le modèle 470 vous permet d'établir et de recevoir des appels en utilisant le combiné, le casque téléphonique et le mains libres. Cette option fournit différentes combinaisons pour les trois méthodes d'appels et permet une plus grande flexibilité pour établir et recevoir des appels. Il y a quatre options:

- **Mains libres "M libres"** - ceci est le mode par défaut. Vous pouvez établir et recevoir un appel en commutant entre le combiné et le mains libres.
- **Casque téléphonique "Casque"** - choisissez ce mode si vous voulez établir ou recevoir des appels en utilisant le casque téléphonique.

Remarque: Remarque: Si cette option est choisie, le mode mains libres ne fonctionnera pas.

- **Mains libres/Casque Téléphonique "M/C"** - vous établissez et recevez des appels en mode mains libres. Appuyez sur la touche  /  et vous pouvez commuter entre le mains libres et le casque téléphonique.
- **Casque téléphonique/Mains libres "C/M"** - vous établissez et recevez des appels en mode casque téléphonique. Appuyez sur la touche  /  et vous pouvez commuter entre le casque téléphonique et le mains libres.





[†] Ces services peuvent avoir des appellations différentes dans votre région et nécessiter un abonnement. Communiquez avec votre compagnie de téléphone pour obtenir plus de renseignements.



Répertoire

Le répertoire permet de consigner 50 noms et numéros, lesquels sont affichés dans l'ordre alphabétique. On peut consigner 30 entrées du répertoire en tant que mémoires de touche afficheur à composition monotouche, à même l'afficheur. Pour plus de renseignements, voir la section "**Mémoire de touche afficheur**".

Conseil: Pour faciliter la recherche des noms et des numéros de téléphone, entrez toujours le nom de vos contacts dans le même ordre (prénom en premier, par exemple).

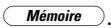
Enregistrement d'un nom et d'un numéro

1. Appuyez sur la touche .
2. Appuyez sur **Ajouter**.
3. Entrez le numéro de téléphone au clavier. Il peut compter un maximum de 24 chiffres. Les tirets sont automatiquement ajoutés. Pour insérer une pause (entre le numéro d'accès à la boîte vocale et le mot de passe, par exemple), appuyez sur **Pause** ou appuyez sur la touche **Garde**. L'icône  apparaît alors. Pour programmer un numéro nécessitant une liaison, appuyez sur la touche afficheur **Liaison** à l'endroit approprié dans le numéro. L'icône  apparaît. Appuyez sur **EffGauche** ou sur  pour effacer un chiffre.
4. Appuyez sur .
5. Entrez le nom à l'aide du clavier. Pour savoir comment faire, consultez la section "**Saisie des lettres et caractères**

spéciaux." Le nom peut compter jusqu'à 16 caractères, y compris les espaces. Appuyez sur **Espace** ou sur  pour passer à la lettre suivante ou ajouter un espace. Appuyez sur **EffGauche** ou sur  pour effacer un caractère.

6. Appuyez sur **Mémoire**. La nouvelle entrée est affichée.

Remarque: Vous pouvez également copier une entrée de la liste des demandeurs dans le répertoire en appuyant sur la touche , avant ou après l'avoir modifiée.



Saisie des lettres et caractères spéciaux

Vous pouvez entrer des caractères à partir du clavier téléphonique. Pour entrer une lettre, appuyez sur la touche correspondant à la lettre désirée.

Appuyez deux fois si la lettre désirée est la deuxième sur la touche. Par exemple, pour entrer «R», appuyez sur  trois fois.

Le curseur se place à la droite du caractère après un délai de 2 secondes ou lorsque vous appuyez sur une autre touche.



Pour entrer une lettre majuscule ou minuscule, appuyez sur **Maj-Min** puis taper la lettre. La première lettre d'un mot ou d'un nom est automatiquement une majuscule. Les lettres qui suivent la première sont des minuscules.

En appuyant sur les touches  ou , vous pouvez entrer des caractères spéciaux, qui s'affichent dans l'ordre ci-dessous.



Pour la touche : ***, () ` . - 1.**

Pour la touche : **# / \ \ .**





Recherche d'une entrée

1. Appuyez sur la touche .
2. Après avoir accédé au répertoire, appuyez sur  pour faire défiler la liste vers le bas et sur  pour la faire défiler vers le haut, une entrée à la fois.

OU

Appuyez sur une touche du clavier pour voir les entrées commençant par la lettre correspondante. Par exemple, appuyez sur  pour faire afficher la première entrée commençant par la lettre "J", ou appuyez deux fois sur  pour faire afficher la première entrée commençant par la lettre "K".



Modification d'une entrée

1. Appuyez sur la touche .
2. Repérez l'entrée à modifier.
3. Appuyez sur **Modifier**.
4. Pour changer le numéro, appuyez sur **EffGauche** ou sur  pour supprimer des chiffres. Utilisez le clavier pour en ajouter. Appuyez sur **Pause** si vous désirez insérer une pause de 2 secondes. L'icône  apparaît alors.
5. Appuyez sur **Mémoire**.
6. Pour changer le nom, appuyez sur **EffGauche** ou sur  pour supprimer des lettres. Utilisez le clavier et la touche afficheur **Espace** pour en ajouter. Appuyez sur **Maj-min** pour passer des majuscules aux minuscules et vice-versa.
7. Appuyez sur **Mémoire** pour enregistrer les changements.

Copie à partir de la liste des demandeurs, de la liste des numéros de recomposition ou de l'afficheur

1. Ouvrez la liste des demandeurs ou la liste de recomposition ou répondez à un appel.
2. Lorsque le numéro est affiché, appuyez sur . Si l'entrée comprend un nom et un numéro, l'afficheur indique **Mémorisé: répert.**
3. Si l'entrée comprend seulement un numéro (comme dans la liste des numéros de recomposition), le système vous demande d'entrer un nom. Après avoir appuyé sur **Mémoire** pour enregistrer le nom, l'afficheur indique **Mémorisé: répert.**

Établissement d'un appel

1. Appuyez sur la touche .
2. Repérez l'entrée désirée.
3. Pour composer le numéro, appuyez, le cas échéant, sur **Composer** ou sur /  ou décrochez le combiné.

Suppression d'une entrée

1. Appuyez sur la touche .
2. Repérez l'entrée à supprimer.
3. Appuyez sur **Supprimer**.
4. Appuyez de nouveau sur **Supprimer** pour confirmer.

Suppression de toutes les entrées



La suppression du répertoire est une opération irréversible qui peut être empêchée si l'on verrouille le répertoire.

Pour supprimer toutes les entrées du répertoire de façon permanente:



1. Appuyez sur la touche  pour ouvrir le répertoire.
2. Appuyez sur **SUPPR>Liste**.
3. Appuyez sur **SUPPRIMER** pour confirmer.

Verrouillage du répertoire

Vous pouvez verrouiller le répertoire afin d'empêcher la suppression ou la modification des entrées. Il n'est toutefois pas possible d'ajouter des entrées lorsque le répertoire est verrouillé.

1. Appuyez sur .
2. Appuyez sur .
3. Appuyez sur . L'afficheur indique **RÉPERTOIRE bloqué**.

Pour déverrouiller le répertoire

1. Appuyez sur .
2. Appuyez sur .
3. Appuyez sur . L'afficheur indique **RÉPERT. débloqué**.

Mémoire de touche afficheur





La mémoire de touche afficheur permet d'enregistrer 30 numéros de composition abrégée monotouche. Il existe six touches afficheur par écran ou par page, ce qui permet de répartir les trente numéros sur cinq pages. Utilisez les touches de déplacement pour passer d'une page à l'autre. Étant donné que les touches de la première page apparaissent chaque fois que vous effectuez un appel, nous vous conseillons de mémoriser sur cette page les numéros ou les indicatifs de fonction ou service auxquels vous faites appel le plus fréquemment.

Conseil: Toute entrée de la liste du répertoire, des demandeurs ou des numéros de recomposition peut être enregistrée sous une touche de composition abrégée.

Enregistrement d'un nom et d'un numéro sous une touche afficheur

1. Appuyez sur .
2. Vous vous trouvez automatiquement à la Page no 1 et vous pouvez soit
 - appuyer sur l'une des touches de composition abrégée libre dans cette page ou
 - passer à une autre page (P-2 à P-5) à l'aide des touches de défilement, puis appuyer sur une touche **COMP ABRÉG** libre.
3. Entrez le numéro de téléphone au clavier téléphonique. Ce numéro pourra compter 24 chiffres en tout.

Remarque: Les tirets sont ajoutés automatiquement. Pour

insérer une pause (entre le numéro d'accès à la boîte vocale et le mot de passe, par exemple), appuyez sur la touche **Pause**. L'icône de pause  apparaît alors (2 secondes respectivement). Pour programmer un numéro nécessitant un signal de liaison, appuyez sur  à l'endroit approprié dans le numéro. L'icône de liaison  apparaît. Appuyez sur la touche **EffGauche** ou sur  pour effacer un chiffre. Pour entrer un indicatif de commutateur privé et que le téléphone raccroche automatiquement une fois l'indicatif composé, appuyez sur la touche **Raccrocher** (en haut à droite) pour l'utiliser comme dernier chiffre.

4. Appuyez sur .
5. Entrez un nom ou une désignation d'étiquette à l'aide des lettres du clavier téléphonique.

Remarque: Seuls les 9 premiers caractères du nom s'affichent à côté de la touche afficheur. Si aucun nom n'est entré, seul le numéro de téléphone apparaîtra.

6. Appuyez sur .

Conseil: Pour plus de renseignements concernant les divers modes d'entrée d'un nom, consulter la rubrique "**Saisie des lettres et caractères spéciaux**" à la section Répertoire.

Recherche d'une entrée dans le répertoire de numéros abrégés



1. Appuyez sur la touche Répertoire .

- Appuyez sur **COMP Abrégé** (deuxième touche afficheur de gauche).
- Appuyez sur  pour faire défiler la liste ou appuyez sur la première lettre du nom.

Modification d'une entrée du répertoire de numéros abrégés

Parce que les entrées de composition abrégée figurent déjà dans le répertoire, vous pouvez modifier le nom ou le numéro qui leur sont associés en suivant les directives données à la section Répertoire ou modifier la touche afficheur de composition abrégée directement sur l'afficheur.

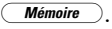
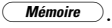
Modification d'une touche **COMP Abrégé** sur l'afficheur



- À l'aide des touches de défilement, faites défiler la page de numéros abrégés pour rechercher l'entrée que vous désirez modifier.
- Appuyez sur .
- Appuyez sur la touche afficheur pour modifier le numéro, puis appuyez sur .
- Modifiez le nom, puis appuyez sur .

Suppression d'une touche **COMP Abrégé**

Deux méthodes permettent de supprimer une entrée de composition abrégée. L'une est de supprimer uniquement la touche **COMP Abrégé** et d'en conserver une copie dans le répertoire et l'autre, de la supprimer du téléphone de façon permanente (sans récupération possible).

Suppression seulement d'une touche **COMP Abrégé**

Pour supprimer la touche **Comp Abrégé**:

- Appuyez sur la touche .
- Appuyez sur **COMP Abrégé** (deuxième touche afficheur de gauche).
- Appuyez sur  pour faire défiler la liste ou appuyez sur la première lettre du nom pour trouver l'entrée qui doit être supprimée.
- Appuyez deux fois sur **SUPPRIMER**.

Remarque: Une copie de l'entrée est conservée dans le répertoire au cas où vous désiriez enregistrer son numéro sous une touche de composition abrégée différente.

Suppression totale de l'entrée du téléphone



Pour supprimer l'entrée de façon permanente:

- Appuyez sur la touche .
- À l'aide des touches de défilement ou des lettres du clavier téléphonique, faites défiler les entrées du répertoire jusqu'à ce que vous trouviez l'entrée que vous désirez supprimer.
- Appuyez deux fois sur **SUPPRIMER**.



Verrouillage de la touche **COMP Abrégé**

Vous pouvez verrouiller le répertoire afin d'empêcher la suppression ou la modification des entrées de composition abrégée et du répertoire. Il est toutefois possible d'ajouter des entrées de la liste des demandeurs et de la liste

de recomposition sous une touche de composition abrégée même lorsque le répertoire est verrouillé.

1. Appuyez sur la touche .
2. Appuyez sur .
3. Appuyez sur . L'afficheur indique Réfert. débloqué.

Déverrouillage de la touche COMP Abrégé et du répertoire de numéros abrégés

1. Appuyez sur la touche .
2. Appuyez sur .
3. Appuyez sur . L'afficheur indique Réfert. débloqué.

Composition à l'aide d'une touche COMP Abrégé

1. Recherchez la page qui contient la touche COMP Abrégé désirée.
2. Appuyez sur la touche COMP Abrégé. Le haut-parleur, ou le mode audio déjà sélectionné, est engagé automatiquement et le numéro est composé.

Remarque: La première page de numéros abrégés est réaffichée dès que la touche COMP Abrégé est appuyée pour effectuer l'appel.



Établissement d'un appel de numéro abrégé avec le combiné

1. Décrochez le combiné.
2. Recherchez la page qui contient la touche afficheur de composition abrégée désirée.
3. Appuyez sur la touche COMP Abrégé. Le numéro est composé.

Remarque: La première page de numéros abrégés est réaf-



fichée dès que la touche Comp Abrégé est appuyée pour effectuer l'appel.

Enregistrement d'une entrée de la liste des demandeurs sous une touche COMP Abrégé

1. Faites défiler la liste des demandeurs pour afficher l'entrée que vous désirez enregistrer sous une touche COMP Abrégé.
2. Appuyez sur .
3. Appuyez sur  jusqu'à ce que vous trouviez la page de numéros abrégés qui figure une touche afficheur libre.
4. Appuyez sur la touche COMP Abrégé.

Remarque: Si la touche COMP Abrégé figure déjà une entrée, l'entrée existante sera remplacée par la nouvelle entrée. L'ancienne entrée ne sera pas totalement éliminée étant donné qu'une copie existe toujours dans le répertoire. Au besoin, cette dernière peut être enregistrée sous une autre touche afficheur libre.

Enregistrement d'une entrée de la liste de numéros de recomposition sous une touche COMP Abrégé

1. Faites défiler la liste des numéros de recomposition pour afficher l'entrée que vous désirez enregistrer sous une touche COMP Abrégé.
2. Appuyez sur .
3. Appuyez sur  jusqu'à ce que vous trouviez la page de numéros abrégés qui figure une touche afficheur libre.

- Appuyez sur la touche **COMP Abrégé**.

Remarque: Si la touche **COMP Abrégé** figure déjà une entrée, l'entrée existante sera remplacée par la nouvelle entrée. L'ancienne entrée ne sera pas totalement éliminée étant donné qu'une copie existe toujours dans le répertoire. Au besoin, cette dernière peut être enregistrée sous une autre touche afficheur libre.

Enregistrement d'une entrée du répertoire sous une touche **COMP Abrégé**

- Faites défiler le répertoire pour afficher l'entrée que vous désirez enregistrer sous une touche **COMP Abrégé**.
- Appuyez sur **Enreg** (deuxième touche afficheur de gauche).
- Appuyez sur **▼** jusqu'à ce que vous trouviez la page de numéros abrégés qui figure une touche afficheur libre.
- Appuyez sur la touche **COMP Abrégé**.

Remarque: Si la touche **COMP Abrégé** figure déjà une entrée, l'entrée existante sera remplacée par la nouvelle entrée. L'ancienne entrée ne sera pas totalement éliminée étant donné qu'une copie existe toujours dans le répertoire. Au besoin, cette dernière peut être enregistrée sous une autre touche afficheur libre.

Déplacement d'une entrée de composition abrégée sous une touche libre différente

Ce processus exige de: [A] supprimer l'entrée qui figure sous la première touche **COMP Abrégé**, puis de [B] l'enregistrer sous la nouvelle touche afficheur.

[A] Suppression de l'entrée de composition abrégée

- Appuyez sur la touche Répertoire **☐**.
- Appuyez sur **▼** pour faire défiler la liste ou appuyez sur la première lettre du nom pour trouver l'entrée qui doit être supprimée.
- Appuyez sur **Enlever** (deuxième touche afficheur de gauche).

[B] Enregistrement d'une entrée du répertoire sous une nouvelle touche **COMP Abrégé**

- Faites défiler le répertoire ou appuyez sur la première lettre du nom pour afficher l'entrée que vous désirez enregistrer sous la nouvelle touche **COMP Abrégé**.
- Appuyez sur **Enreg** (deuxième touche afficheur de gauche).
- Appuyez sur **▼** jusqu'à ce que vous trouviez la page de numéros abrégés désirée.
- Appuyez sur la nouvelle touche **COMP Abrégé**

Enregistrement d'une fonction ou d'un service et du voyant sous une touche afficheur

Vous pouvez faire allumer le voyant lumineux de l'appareil lorsque vous activez une fonction ou un service et le faire éteindre lorsque vous les désactivez. Cela vous est uniquement possible avec une seule fonction. Ce qui convient particulièrement aux services qui disposent de codes d'activation et de désactivation distincts, tel le Renvoi automatique. Si vous désirez, par exemple, que le voyant vous rappelle que vous avez activé un renvoi automatique, vous

pouvez utiliser une touche **COMP Abrégé** qui active le voyant lumineux lorsque vous activez la fonction, de même qu'une deuxième touche afficheur qui désactive le voyant lumineux lorsque vous désactivez la même fonction. La procédure suivante vous indique comment programmer une touche d'activation et de désactivation du voyant lumineux d'une fonction.

Programmation d'une touche afficheur d'activation de voyant de fonction

1. Appuyez sur **Mémoire**.
N'appuyez PAS encore sur une touche **COMP Abrégé**.
2. Pour programmer l'activation du voyant, appuyez sur 1.
3. Appuyez sur la touche afficheur désirée.
4. Entrez l'indicatif d'activation de la fonction ou du service de la compagnie de téléphone.[†]
5. Appuyez sur **Mémoire** pour passer au nom.
6. Entrez le nom de la fonction ou du service.
7. Appuyez sur **Mémoire** pour enregistrer le nom.

Programmation d'une touche afficheur de désactivation de voyant de fonction

1. Appuyez sur **Mémoire**.
N'appuyez PAS encore sur une touche **COMP Abrégé**.
2. Pour programmer la désactivation du voyant, appuyez sur 0.
3. Appuyez sur la touche afficheur désirée.

4. Entrez l'indicatif de désactivation de la fonction ou du service de la compagnie de téléphone.[†]
5. Appuyez sur **Mémoire** pour passer au nom.
6. Entrez le nom de la fonction ou du service.
7. Appuyez sur **Mémoire** pour enregistrer le nom.

[†]Pour obtenir les indicatifs de fonction ou de service appropriés, communiquez avec votre compagnie de téléphone ou votre gestionnaire des télécommunications.

Emploi des touches de voyant de fonction

Pour activer ou désactiver le voyant et la fonction ou le service:



1. Appuyez sur la touche afficheur sous laquelle vous avez enregistré l'indicatif d'activation du voyant et de la fonction ou du service. Le voyant s'allume et l'afficheur indique **Fonct activée**.
2. Appuyez sur la touche afficheur sous laquelle vous avez enregistré l'indicatif de désactivation du voyant et de la fonction ou du service. Le voyant s'éteint.

Liste des demandeurs



La liste des demandeurs consigne les données des 50 derniers appels reçus dans la liste des demandeurs, par ordre chronologique. L'afficheur indique si vous avez reçu des nouveaux appels.

Lorsque la liste est saturée, les entrées les plus anciennes sont remplacées par des nouvelles. Le message **XX NOUV APPELS, XX REMPLACEMENTS** s'affiche.

Consultation de la liste



1. Appuyez sur .
2. Appuyez sur  ou  pour faire défiler la liste vers le haut ou vers le bas. Maintenez enfoncée l'une ou l'autre de ces touches pour un défilement continu.

Vous pouvez également appuyer sur **Reprendre** pour revoir l'entrée que vous avez consultée la dernière fois que vous avez accédé à la liste.

3. Pour sortir de la liste, appuyez sur , **Sortir** ou .

Remarque: La touche  met également fin à l'appel en cours.

Établissement d'un appel

1. Appuyez sur .
2. Repérez l'entrée du demandeur que vous désirez joindre.
3. Pour composer le numéro, appuyez, le cas échéant, sur **Composer** ou sur /, ou décrochez le combiné.

Copie d'une entrée dans le répertoire



Lorsque vous voyez le numéro désiré dans la liste des demandeurs, appuyez sur . Le message **Mémorisé: répert** s'affiche. Si aucun nom n'est affiché (indication **Nom inconnu** ou **Nom confidentiel**), le téléphone vous demande d'en

entrer un. Vous pouvez modifier un numéro dans la liste des demandeurs avant de le copier dans le répertoire.

Modification d'un numéro avant sa composition

Conseil: Si vous devez souvent supprimer un même indicatif régional avant de rappeler les demandeurs, entrez cet indicatif dans la liste des options.

Remarque: Les modifications apportées dans la liste des demandeurs ne sont pas conservées. Si vous désirez réutiliser ce numéro, copiez-le et changez-le dans le répertoire.

1. Appuyez sur .
2. Après avoir accédé à la liste des demandeurs, repérez l'entrée à modifier.
3. Pour ajouter des chiffres, utilisez le clavier.
4. Pour supprimer des chiffres, appuyez sur **Corriger** pour passer en mode édition. Utilisez le clavier pour ajouter des chiffres.
5. Pour composer le numéro, appuyez, le cas échéant, sur **Composer** ou sur /, ou décrochez le combiné.

Suppression d'une entrée

1. Appuyez sur .
2. Repérez l'entrée à supprimer.
3. Appuyez sur **Supprimer**.
4. Appuyez de nouveau sur **Supprimer** pour confirmer. L'afficheur indique **Données effacées**.

Suppression de toutes les entrées

1. Appuyez sur .
2. Appuyez sur **SUPPRListe**.
3. Appuyez sur **SUPPRIMER** pour confirmer. L'afficheur indique **Liste demandeurs vide**.

Fonctionnement du casque téléphonique/Port de données

Utilisation d'un casque téléphonique avec votre téléphone

Le modèle 470 vous permet d'utiliser un casque téléphonique avec prise de 2.5mm. Le casque téléphonique avec prise 2.5mm peut-être branché à la prise du casque sur le côté gauche du téléphone.

Établir et recevoir des appels à l'aide du casque téléphonique

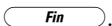
1. Sélectionnez le mode audio approprié en accédant à la liste d'options. Consultez la section "**Personnalisation**" pour obtenir de plus amples renseignements.
2. Appuyez sur la touche  pour obtenir une tonalité d'écoute ou pour recevoir un appel. Vous pouvez obtenir la tonalité d'écoute ou recevoir un appel en utilisant votre casque téléphonique ou sur mains libres, selon votre mode audio sélectionné à la liste d'options.
3. Pour terminer l'appel, appuyez sur .

Communiquez avec votre détaillant ou fournisseur de pièces téléphoniques afin de vous procurer un casque téléphonique. Les utilisateurs d'un casque téléphonique doivent lire et respecter toutes les recommandations que contient le guide d'utilisation du casque.

Utilisation du port de données





Situé à la droite du modèle 470, le port de données peut servir à raccorder au téléphone un autre dispositif tel qu'un télécopieur ou modem d'ordinateur. Branchez l'une des extrémités d'un cordon téléphonique au téléphone et l'autre extrémité, au dispositif que vous désirez raccorder.

Remarque: Le port de données ne fonctionnera que si le combiné est raccroché (s'il se trouve sur le téléphone).





Icônes

Les icônes vous renseignent sur les appels, les entrées du répertoire, les demandeurs et les services.



Liste des demandeurs

| | |
|---|---|
|  | Vous consultez la liste des demandeurs. |
|  | Vous avez répondu à l'appel. |
|  | Vous n'avez pas répondu à l'appel. |
|  | Vous étiez au téléphone lorsque cet appel est arrivé. |
|  | Vous avez rappelé le demandeur à partir de la liste des demandeurs. |

Répertoire

| | |
|---|--|
|  | Vous consultez le répertoire. |
|  | Vous avez appuyé sur Liaison ou un signal de liaison est programmé dans un numéro. |
|  | Vous avez appuyé sur Pause ou une pause (d'environ 2 secondes) a été programmée dans un numéro. |
|  | Vous avez inséré une commande de raccrochage à la suite du numéro programmé, ce qui signale au téléphone de raccrocher une fois le numéro composé. |

Autres icônes

| | |
|--|---|
|  | Vous consultez la liste des numéros de recomposition. |
|  | Vous consultez la liste des options. |

Dépannage

L'afficheur n'indique pas la réception d'un appel en attente.

Vous devez d'abord vous abonner au service d'affichage d'appel en attente[†] offert par votre compagnie de téléphone.

Le voyant ne clignote pas pour signaler la réception de nouveaux messages vocaux.

Vous devez être abonné au service d'indication visuelle de message en attente[†] offert par votre compagnie de téléphone.





Il est impossible d'établir un appel à partir de la liste des demandeurs.



Les appels reçus, qu'ils soient locaux ou interurbains, sont consignés dans la liste des demandeurs avec l'indicatif régional. Il faut supprimer l'indicatif régional avant d'établir un appel local à partir de la liste des demandeurs ou utiliser l'option de suppression d'indicatif régional pour programmer la suppression automatique des indicatifs régionaux. Consultez la section "Personnalisation" pour obtenir de plus amples renseignements. Dans le cas des appels interurbains, il se peut que vous ayez besoin d'ajouter le préfixe «1» pour les composer.

Pourquoi est-ce que mon combiné ne fonctionne pas?

Vérifiez si le cordon du combiné est correctement raccordé au téléphone et au combiné.

Pourquoi est-ce que mon mains libres ne fonctionne pas?

Si vous appuyez / et que le voyant d'état clignote et s'il n'y a pas de tonalité, le mode audio casque téléphonique a été sélectionné. Appuyez une seconde fois / et

si le voyant s'éteint alors vous êtes en mode casque ou combiné. Si le voyant d'état est stable et vous avez de la tonalité, vous pouvez alterner entre le mode mains libres ou casque en appuyant /. Consultez la section "Personnalisation" pour obtenir de plus amples renseignements.

L'afficheur est vide.

Vérifiez si l'adaptateur d'alimentation est bien branché sur une prise de courant qui fonctionne (faites un test à l'aide d'un autre appareil électrique).

Comment programme-t-on l'heure et la date?

Si vous êtes abonné au service d'identification du demandeur[†], l'heure et la date se règlent automatiquement à la réception du premier appel. Vous pouvez utiliser l'option **Heure et date** pour les régler manuellement.

Seulement 4 options s'affichent?

L'afficheur ne peut présenter que 4 options à la fois. Pour voir les autres options, appuyez sur .

Comment enlever le support?

Placez une main sur la partie supérieure du téléphone et l'autre sur le support. Tirez assez fort sur le support pour le dégager. Cela ne devrait pas l'endommager.

Est-il possible de fermer l'éclairage de l'afficheur?

Non. Vous pouvez seulement le diminuer.

L'identification du demandeur ne s'affiche pas.

L'identification du demandeur s'affiche généralement entre le premier et le deuxième coup de

sonnerie. Laissez le téléphone sonner au moins deux fois avant de répondre. Vous devez être abonné au service d'identification du demandeur[†] offert par votre compagnie de téléphone.

Il est impossible d'établir un appel à partir de la liste des demandeurs?

Vous devez être abonné au service d'identification du demandeur[†] pour que les noms et numéros de téléphone soient consignés dans la liste des demandeurs. Si le numéro est inconnu ou confidentiel, il est impossible de rappeler le demandeur. Il se peut que vous deviez entrer un indicatif régional en appuyant d'abord sur **Modifier**, puis sur **Composer**.

Il est impossible d'entendre le demandeur ou d'être entendu.

Augmentez le volume d'écoute au combiné ou le volume du haut-parleur. Vérifiez si le cordon du combiné est bien branché sur la prise. Si le voyant du haut-parleur clignote, le microphone est fermé (mode discrétion); appuyez sur  pour ouvrir le microphone. Le voyant passe alors en feu fixe.

Le téléphone n'est pas stable.

Vérifiez si les cordons sont bien acheminés dans les rainures du support, comme il est indiqué à la section "**Installation**". Assurez-vous que le support est bien en place.

Que signifie MessAtt?

Il s'agit d'une option offerte par certains services d'appel en attente[†]. Lorsque vous êtes au téléphone et que vous recevez un deuxième appel, vous pouvez appuyer sur la touche afficheur MessAtt pour envoyer un message réseau au demandeur en attente. Ce message l'invite à patienter quelques instants.

Vous pouvez ainsi prendre l'appel comme il vous convient. Communiquez avec votre compagnie de téléphone pour en savoir plus.

Que signifie Répondre ou Liaison?

Il s'agit d'une option offerte par certains services d'appel en attente[†]. Les touches afficheur correspondantes permettent de mettre en garde l'appel en cours et de répondre à l'appel en attente. Vous pouvez ainsi passer d'un appel à l'autre. Appelez la compagnie de téléphone pour en savoir plus.

Que sont les touches afficheur?

Ce sont les petites touches se trouvant à gauche et à droite de l'afficheur. Elles permettent d'exécuter les fonctions indiquées vis-à-vis chacune. Consultez la section "**Touches Afficheur**" pour obtenir plus de renseignements.

[†] Ces services peuvent avoir des appellations différentes dans votre région et nécessiter un abonnement. Communiquez avec votre compagnie de téléphone pour obtenir plus de renseignements.

Garantie limitée

Aastra Telecom garantit ce produit contre tout défaut de fabrication et de fonctionnement pendant un (1) an à partir de la date d'achat. Si le produit est défectueux, Aastra Telecom réparera ou remplacera le téléphone, sans frais et à sa discrétion, et comme recours exclusif, s'il est retourné pendant la période de garantie.

Si on doit utiliser des pièces de rechange pour faire la réparation, ces pièces peuvent être réusinées ou peuvent contenir des éléments réusinés. S'il s'avère nécessaire de remplacer le téléphone, celui-ci pourra être remplacé par un téléphone réusiné de même modèle et de même couleur. S'il s'avérait nécessaire de réparer ou de remplacer un téléphone défectueux durant la période de garantie, les clauses de la garantie s'appliqueront au téléphone réparé ou remplacé pendant quatre-vingt-dix (90) jours à compter de la date de réception ou de livraison ou jusqu'à la fin de la période originale de garantie, selon la plus tardive de ces éventualités. Tout téléphone envoyé pour réparations durant la période de garantie doit être accompagné d'une preuve de la date d'achat.

Exclusions

Aastra Telecom ne garantit pas que ses téléphones sont compatibles avec le matériel d'une compagnie de téléphone particulière. La présente garantie ne couvre pas les dommages résultant d'une installation ou d'une utilisation incorrectes, de modifications, d'accidents, de négligence, d'un usage impropre ou abusif, d'incendie ou de causes naturelles telles qu'orages ou inondations, une fois que le téléphone est en possession du client.

Aastra Telecom n'est pas responsable des dommages directs ou indirects, incluant, mais non exclusivement, la perte, les dommages ou les déboursés relevant directement ou indirectement de la capacité ou de l'incapacité du

client à utiliser ce téléphone, individuellement ou en conjonction avec d'autre matériel. Ce paragraphe, cependant, ne s'applique pas aux dommages corporels lorsque le téléphone est utilisé ou a été acheté pour être utilisé principalement à des fins personnelles, familiales ou domestiques. La présente garantie définit l'ensemble des responsabilités de Aastra Telecom en matière de manquement à la garantie. Les garanties définies ici sont les seules garanties applicables et remplacent toutes autres garanties, explicites ou implicites, y compris les garanties de commercialité et d'adaptation à un but donné.

Service de réparation

Si le téléphone devait être défectueux pendant la période de garantie:

En Amérique du Nord, veuillez composer le 1-800-574-1611 pour de plus amples renseignements;

l'extérieur de l'Amérique du Nord, communiquez avec votre conseiller en communications.

Service après l'expiration de la garantie

Aastra Telecom offre un service suivi de réparation et de maintenance pour ce produit. Cela comprend la réparation ou le remplacement de votre produit Aastra Telecom, selon les conditions de Aastra Telecom et à un taux fixe. Vous devrez payer les frais d'expédition. Pour de plus amples renseignements et des instructions d'expédition, veuillez vous adresser au service d'information au 1-800-574-1611.

Remarque: Seuls le fabricant, son représentant autorisé ou les autres personnes légalement autorisées peuvent réparer ce produit. Ces restrictions s'appliquent durant et après la période de garantie. Toute réparation non autorisée peut annuler la garantie.

A

Afficheur rétroéclairé 2

B

Branchez les cordons 4

C

Casque téléphonique

Établir et recevoir des appels 20

Prise du casque téléphonique 2

Chronométrage d'un appel 7

Composition mains libres 7

D

Demandeurs

Touche 3

Dépannage 22

Description des touches 2, 3

H

Haut-parleur

Fonctionnement 8

Touche 3

Voyants *voir* Voyants d'état

I

Installation 4

L

Liste des demandeurs

Copie d'une entrée dans le répertoire 12, 19

Établissement d'un appel 19

Modification d'un numéro avant sa composition 19

Liste des numéros de recomposition

Établissement d'un appel 7

Suppression de la liste 7

M

Messages à l'afficheur 6

Messages guides 6

Mémoire de touche afficheur 14

Enregistrement sous une touche 14

Modification d'une touche 15

Recherche d'une entrée 14

Suppression d'une touche 15

P

Panne de courant 1

Port de données 2

R

Recomposition 3

Répertoire

Enregistrement d'un nom et d'un numéro 11, 14, 17

Établissement d'un appel 12, 16

Recherche d'une entrée 12, 14

Saisie des lettres et caractères spéciaux 11

Suppression d'une entrée 12, 15

Suppression de toutes les entrées 12, 15

Touche 3

Verrouillage du répertoire 13

S

Sonnerie En/Hors fonction 6

T

Touche de discrétion 3

Touche des options 3

Touches Services 3

V

Vérification de numéro 7

Verrouillage du répertoire *voir* Répertoire

Volume

Touche 3

Voyants d'état

mains libres/casque téléphonique 8

Téléphone 8

Si vous n'arrivez pas à résoudre un problème après avoir consulté la section Dépannage, composez le 1-800-574-1611 pour obtenir de l'aide.

© Aastra Telecom 2005
D0041-0046-01-00 Rev.01